

POKLOP HYDRANTOVÝ

Standart: EN124-2 : 2015

EN 124 Class: D400

Maximální zatížení: 40 tun

Materiál: šedá litina EN-GJL-250

Povrchová úprava: bitumenový lak

Hydrant : DN 100

Výška: 310 mm

Celková hmotnost: 35 kg



Barva



POUŽITÍ

Litinový hydrantový poklop DN 100, třídy D400 je určen pro zakrytí a ochranu podzemních požárních hydrantů v místech s vysokým zatížením, jako jsou frekventované městské komunikace, průmyslové zóny, logistické areály či parkoviště pro těžká vozidla. Díky robustní konstrukci ze šedé litiny EN-GJL-250, povrchové úpravě z bitumenového laku je poklop velmi odolný vůči mechanickému poškození, korozi i povětrnostním vlivům. Zaručuje bezpečný provoz při zatížení až 40 tun. Výška 310 mm umožňuje flexibilní instalaci do různých typů podzemních šachet a zabezpečuje stabilní a bezpečný přístup k hydrantu. Poklop chrání hydrant před neoprávněným přístupem a je snadno identifikovatelný v terénu pro rychlé zásahy v případě požáru.



<https://vokaprodukt.cz>



+420 (774) 845 808



info@vokaprodukt.cz

VÝKRES VÍKA POKLOPU

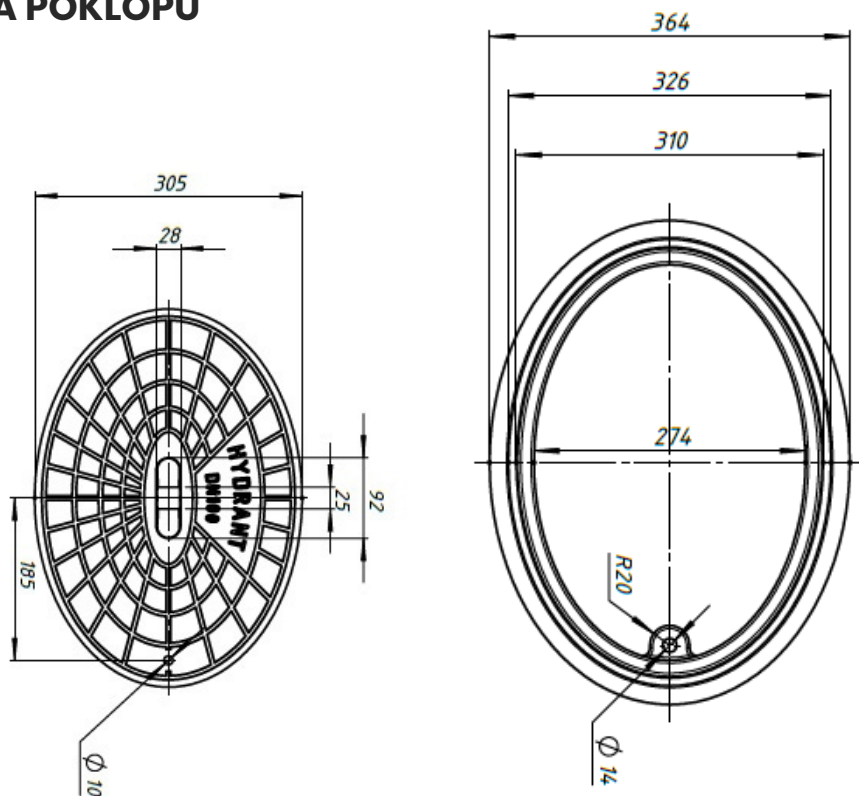

VÝKRES RÁMU POKLOPU

